

Sörjen som blev

RIKSTEATERN
90
1933-2023

VAD VI GJORDE I
Örebro län
2022

Vi är här. För dig. Vi är hela Sveriges scen.

Lokalt, regionalt och nationellt.
Här kan du se vad vi tillsammans gjort
i Örebro län under 2022.

Riksteatern har i länet sex riksteaterföreningar och två anslutna organisationer.

Riksteaterföreningar: Askersunds Riksteaterförening, Hallsbergs Teaterförening – En del av Riksteatern, Kumla Riksteaterförening, Lindesbergs Riksteaterförening, Nora Teaterförening – En del av Riksteatern och Örebro Riksteaterförening.

Andra anslutna organisationer: Dövas förening i Örebro och Teaterföreningen Lyset.

Riksteatern regionalt: Riksteatern Örebro län är ett samverkansorgan för riksteaterföreningar och anslutna organisationer i länet.

Riksteatern är en sammanslutning av 219 (221) lokala riksteaterföreningar med 37 750 (35 255) medlemmar och 59 (59) andra anslutna organisationer. Till Riksteatern hör en regional nivå med 21 (21) regionala föreningar. Förra årets resultat inom parentes.

- Riksteatern producerade scenkonst som besöktes av 232 761 (72 080) personer.
- Riksteatern arrangerade scenkonst som besöktes av 387 365 (154 344) personer.
- Riksteatern nådde som producent och arrangör av scenkonst 432 586 (173 237) besökare.

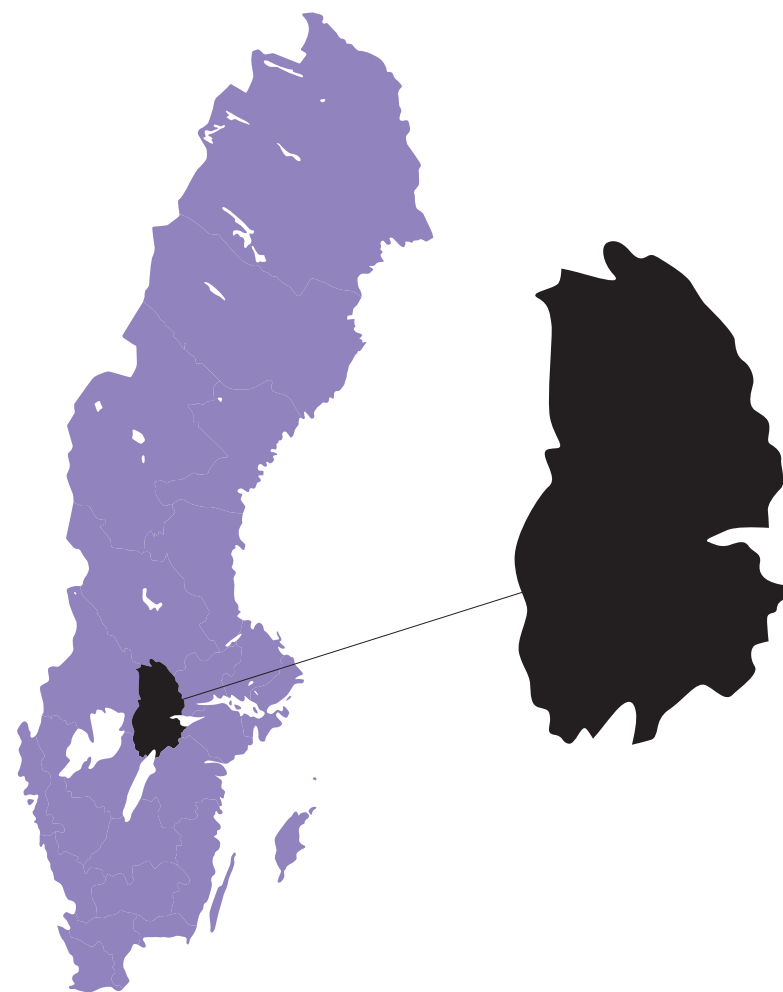

Antal besök i Örebro län

– procent i förhållande till folkmängd:

Riksteaterns
arrangemang

1,0 %

2020 = 0,6%
2019 = 0,5%
2019 = 3,2%

Riksteaterns nationella
scenkonstproduktion

1,0 %

2021 = 0,4%
2020 = 0,2%
2019 = 0,6%

Coronapandemin har påverkat verksamheten kraftigt under 2020–2021



Bolanders skor

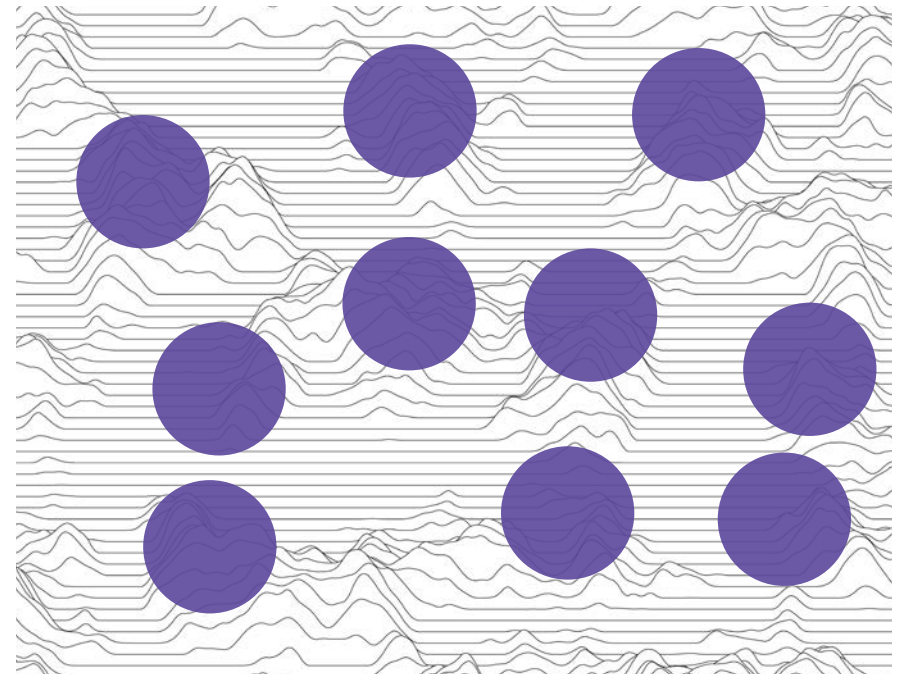

Riksteaterföreningar	Föreställningar	Publik	Medlemmar
Askersunds Riksteaterförening	4	729	148
Hallsbergs Teaterförening – En del av Riksteatern	6	336	85
Kumla Riksteaterförening	6	519	149
Lindesbergs Riksteaterförening	7	605	84
Nora Teaterförening – En del av Riksteatern	8	557	153
Örebro Riksteaterförening	11	508	216

Anslutna organisationer	Föreställningar	Publik
Dövas förening i Örebro	3	291
Teaterföreningen Lyset		

Riksteatern regionalt

Riksteatern Örebro län

Head Peace



 RIKSTEATERN
örebro län

Ordförande 2022: Lasse Forss

Regional utvecklingsledare: Lena Backlund

Mobil: 070-338 55 91

E-post: orebro.rtf@riksteatern.se



Alice i Underlandet

Foto: Urban Jöfén

Riksteatern i Örebro län

Riksteaterns regionala förening Riksteatern Örebro län är ett samverkansorgan för riksteaterföreningar och andra anslutna organisationer i länet. Riksteatern Örebro läns uppdrag är att främja scenkonst i allmänhet och teater i synnerhet i Örebro län.

Året 2022 började restriktioner släppa allt eftersom året blev äldre. En del av det vi önskat genomföra på plats tillsammans fick bli digitalt även i år. En av de aktiviteterna var Riksteatern Mellansveriges årliga utbudsdag i februari som åter fick genomföras digitalt, i samverkan med Bygdegårdarnas Riksförbund.

Mer glädjande var att vi i början av mars kunde samla våra föreningar för en Återstartsträff i Askersund som genomfördes på Norra Vättern i Askersund 5-6/3. Det blev en lyckad träff med många givande samtal om åren som gått, var vi befinner oss idag och hur vi ska tänka framåt för att få en positiv arrangörsutveckling i Örebro län.

Repertoarprogrammet Scenkonst i Örebro län som fick stå på vänt hösten-21, gavs åter ut igen. Ett tyckt program där föreningarnas alla gästspel samlas samt även Scenkonst utanför tätorts repertoar. Programmet sammanställs av Riksteatern Örebro län och ges ut två gånger om året. Örebro är en av de platser i landet som genomför Regional LÄNK-festival med Örebro Teater som ansvarig, med Riksteatern Örebro län som en av sina samarbetsparter. Festivalen genomfördes i mars månad på Nya China i Örebro.

Under 2022 startade Region Örebro län en pilotsatsning på KulturCrew, för att se om intresse fanns hos länets kommuner. Det fanns och i september genomfördes den första regionala KulturCrew-träffen i länet med 3 medverkande Crew från Kumla, Ljusnarsberg och Örebro. Dagen arrangerades i samverkan med Örebro kommun och Riksteatern Örebro län.

Med anledning av Riksteaterns kommande kongress 2023 arrangerades mot slutet av året en kurs i motionsskrivning för länets Riksteaterföreningar.

I samverkan med Teater Martin Mutter har "Mötesplats Mutter" genomförts ca 6 gånger per år. 2021 var egentligen sista året för samverkan kring det, men då pandemin satt stopp för en del mötesplatser genomfördes de sista två "Mötesplats Mutter" under hösten 2022.

På repertoaren 2022 i Örebro län

Riksteaterns egna turnéer

I länet spelade Riksteaterturnéerna *Sörjen som blev Bolanders skor*, *Väninnan*, *Head Peace*, *Alice i Underlandet* och *Dansa Rennie!*.

Föreställningar från fler

Utöver Riksteaterns egna produktioner presenterades verk av Big Wind, Monica Robertson, Teater Pelikanen, Teaterfabriken, Västra Götalands Teater och Örebro Teater.



Dansa Rennie!

Foto: Markus Gärdler

Publik

Riksteaterproducerat*

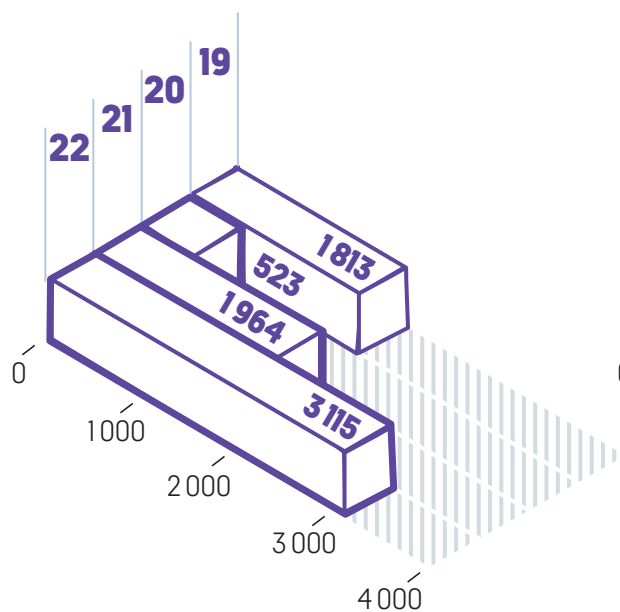

Riksteaterarrangerat**

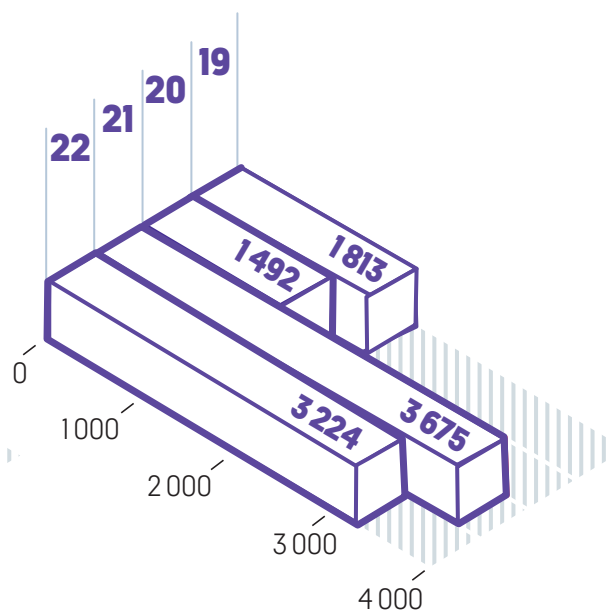

Riksteaterförmedlat***

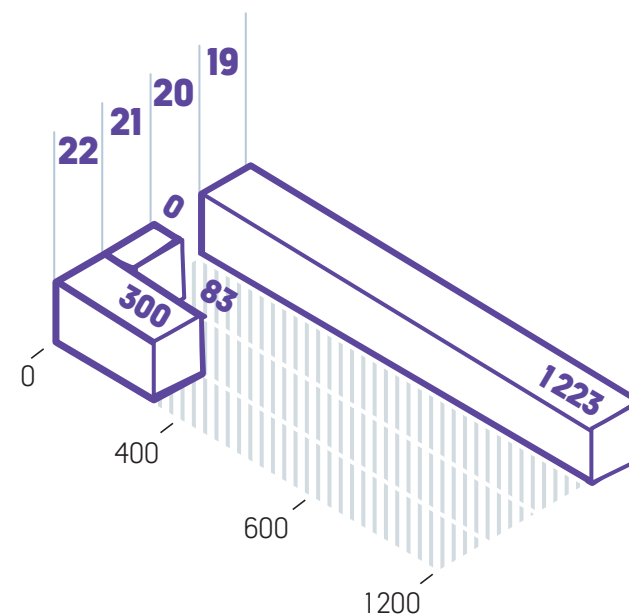

*Producerat av Riksteatern oavsett arrangör.

**Arrangerat av Riksteatern oavsett producent.

***Riksteatern regionalt förmedlar olika producenters produktioner till olika arrangörer.

Coronapandemin har påverkat verksamheten kraftigt under 2020–2021

RIKSTEATERN FINNS LOKALT, REGIONALT OCH NATIONELLT.

I den här broschyren berättar vi vad vi gemensamt har åstadkommit i Örebro län. Du kan ta kontakt med Riksteatern Örebro län om du är intresserad av deras egen verksamhetsberättelse.



Riksteatern
145 83 Norsborg
08-531 991 00
info@riksteatern.se
riksteatern.se

Riksteatern Örebro län
c/o Kultur och Ideell sektor
Box 1613
70116 Örebro
070 338 55 91
riksteatern.se/orebrolan